

2020年度 ハトマークフェアプレーカップ 第39回東京都4年生サッカー大会 11ブロック大会
4/26(日) グループリーグ (上位2位上がり)

参加チーム

No.	略称	抽選
1	FC芹ヶ谷	18
2	TPR町田	23
3	MG.SC	9
4	レオヴィスタ	s4
5	境川イレブン	3
6	鶴川FC	10
7	ブルファイト	17
8	小山FC	5
9	忠生SC	4
10	成瀬SC	30
11	本町田FC	s3
12	相原FC	15
13	大蔵FC	22
14	小川FC	11
15	小山田SC	8
16	高ヶ坂SC	31
17	町田JFC	s5
18	つるまSC	25
19	南大谷SC	16
20	緑山SC	28
21	パッセSC	1
22	トリアネーロ	s2
23	ゼルビア	7
24	SEISEKI	29
25	落合SC	14
26	多摩SC	6
27	鶴牧SC	s1
28	TK SPERARE	26
29	東寺方	21
30	聖ヶ丘SC	12
31	FC多摩Jr	33
32	17多摩	19
33	ムスタング	24
34	青葉FC	s7
35	稲城SSS	s8
36	FC平尾	13
37	坂浜SC	34
38	長峰FC	27
39	プログレッソ	2
40	南山EFC	20
41	梨花FC	32
42	若葉台FC	s6

4/26 南多摩G	
A	グループ
s1	鶴牧SC
1	パッセSC
2	プログレッソ

4/26 町田少年サッカー場	
C	グループ
s3	本町田FC
5	小山FC
6	多摩SC

4/26	
E	グループ
s5	町田JFC
9	MG.SC
10	鶴川FC

4/26	
G	グループ
s7	青葉FC
13	FC平尾
14	落合SC
15	相原FC

4/26 東寺方小	
I	グループ
19	17多摩
20	南山EFC
21	東寺方
22	大蔵FC

4/26	
K	グループ
27	長峰FC
28	緑山SC
29	SEISEKI
30	成瀬SC

15h
9:15
10:05
10:45
11:25
12:05
12:45
13:25
14:05
14:45
15:25

15h
9:30
10:10
10:50
11:30
12:10
12:50
13:30
14:10
14:50
15:30

15h
10:00
10:40
11:20
12:00
12:40
13:20
14:00
14:40
15:20
16:00

4/26	
B	グループ
s2	トリアネーロ
3	境川イレブン
4	忠生SC

4/26 南多摩G	
D	グループ
s4	レオヴィスタ
7	ゼルビア
8	小山田SC

4/26 南多摩G	
F	グループ
s6	若葉台FC
11	小川FC
12	聖ヶ丘SC

4/26 城山小	
H	グループ
s8	稲城SSS
16	南大谷SC
17	ブルファイト
18	FC芹ヶ谷

4/26 町田少年サッカー場	
J	グループ
23	TPR町田
24	ムスタング
25	つるまSC
26	TK SPERARE

4/26 南多摩G	
L	グループ
31	高ヶ坂SC
32	梨花FC
33	FC多摩Jr
34	坂浜SC

2019年度TOMAS交流会結果 1位鶴牧SC、2位トリアネーロ、3位本町田FC
4位レオヴィスタ、5位町田JFC、6位若葉台FC、7位青葉FC、8位稲城SSS をシード

1	4/26	(日)	南多摩G(A,B)、東寺方小、城山小、本町田	中央大会
			あと2~3面必要	6/20(土)
2	4/29	(水祝)	宝野公園、和田公園	府中少年S
3	5/2	(土)	南多摩G(A,B)	6/21(日)
予備	5/6	(水振)	(南多摩G)	府中少年S

2020年度 ハトマークフェアプレーカップ 第39回東京都4年生サッカー大会 11ブロック大会
決勝トーナメント

4/29 多摩市宝野公園 | 5/2 南多摩G A面

4/29 多摩市和田公園 | 5/2 南多摩G B面

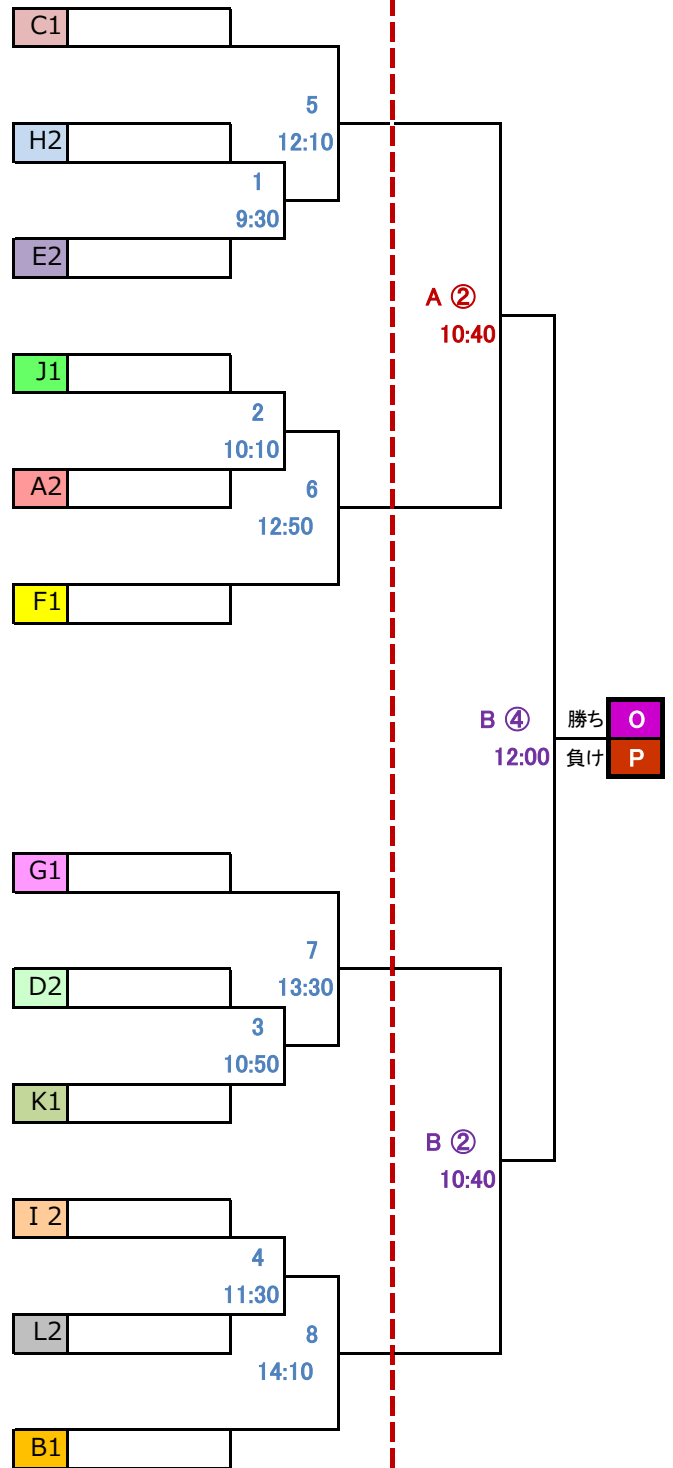
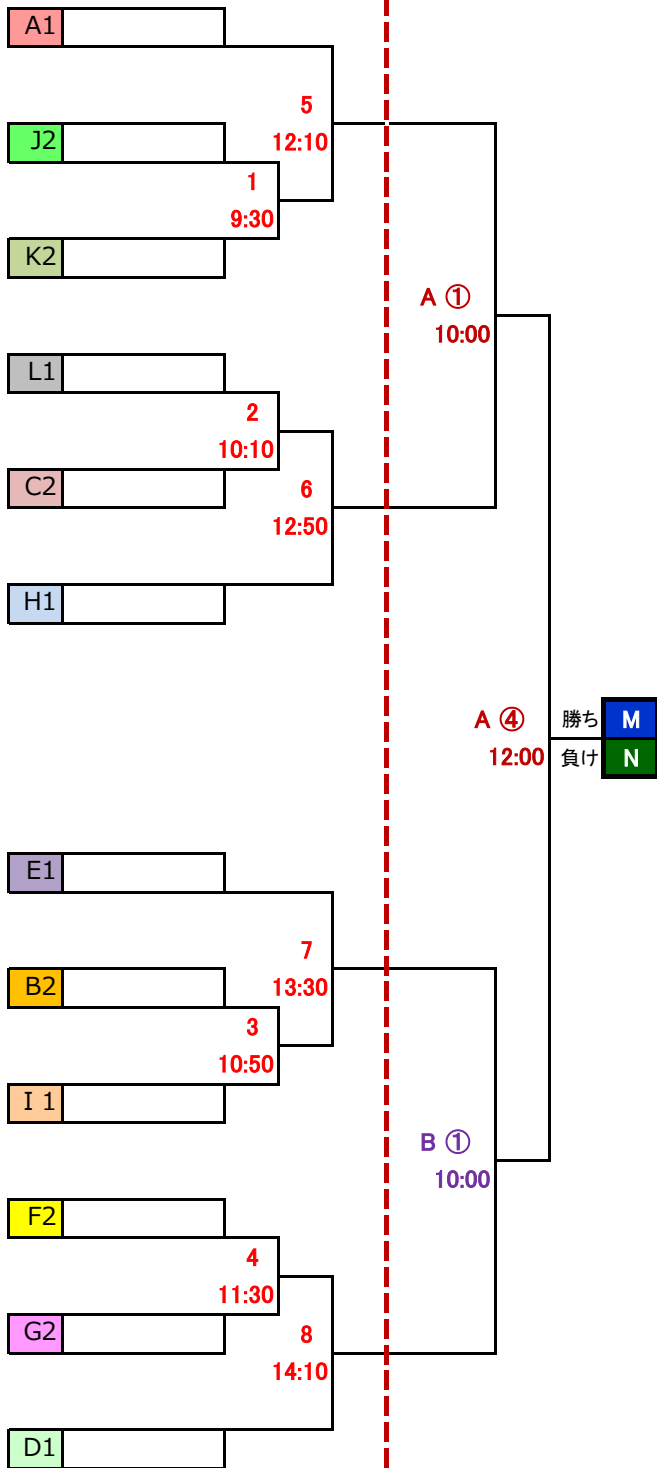

4/29 多摩市宝野公園 | 5/2 南多摩G A面

4/29 多摩市和田公園 | 5/2 南多摩G B面

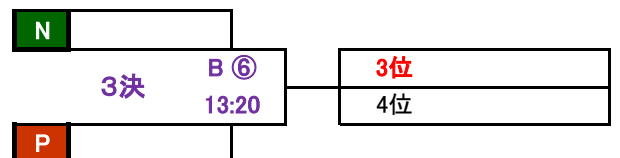
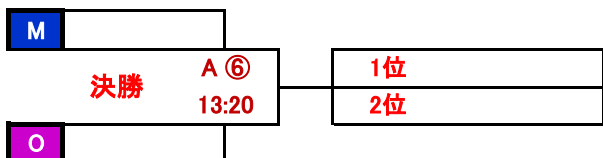

3位まで中央大会進出